

ARCHIVIAZIONE

Madia Basic



ARCHIVIAZIONE

Madia Basic

Caratteristiche tecniche

La collezione MADIE è un sistema componibile che si sviluppa attraverso l'utilizzo dei CONTENITORI e dei MODULI SISTEMA45 combinati tra di loro. Incastri volumetrici di colori e materiali, danno forma ad originali elementi di contenimento.

Il sistema prevede 8 composizioni standard, oltre alla possibilità di creare infinite composizioni, grazie alla combinazione dei vari moduli.

Ogni madia è composta da i seguenti articoli:

- CONTENITORI ad ante o a giorno
- MODULI SISTEMA45 ad ante o a giorno
- Top e fianchi di finitura
- Accessorio PUSH PULL per apertura ante
- Piedini speciali

L'utilizzo dei moduli pensili sottolinea una speciale CURA DEL DETTAGLIO attraverso la giunzione a 45° tra top fianchi e base. L'utilizzo della comoda apertura a pressione push pull anche nelle ante dei CONTENITORI conferisce ESSENZIALITÀ E PULIZIA ESTETICA a tutta la composizione.

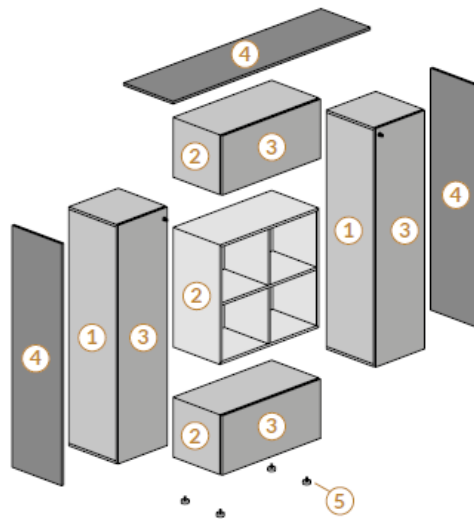
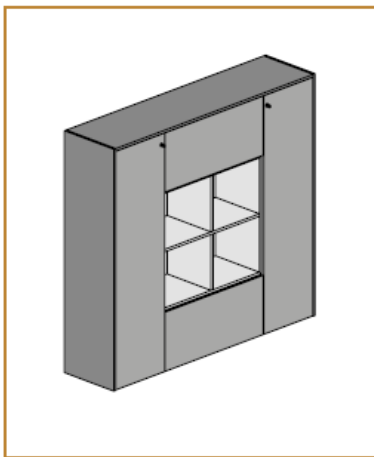

- 1 **Struttura contenitori**
Storage unit structure
Structure armoires
- 2 **Struttura pensili**
Wall units structure
Structure éléments hauts
- 3 **Ante melaminico**
MFC doors
Portes en mélaminé
- 4 **Top e fianchi di finitura**
Finishing top and sides
Top et cotés de finition
- 5 **Piedini**
Feet
Pieds

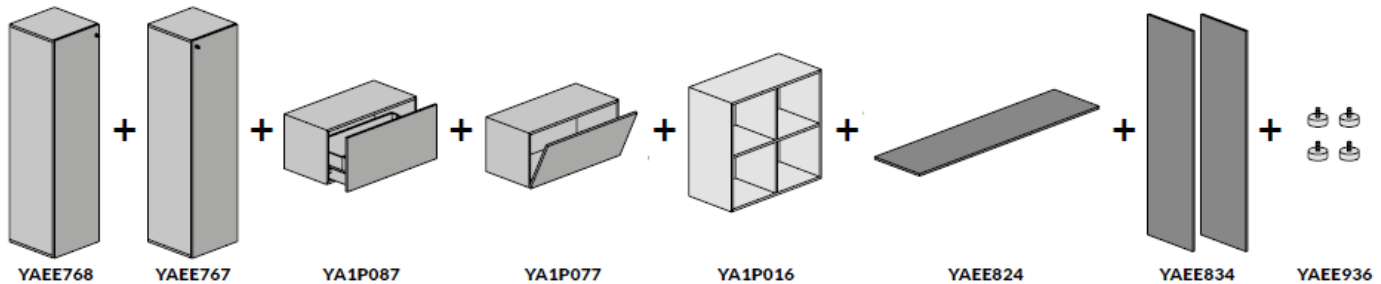

NOTE

- **Attenzione:** i pensili posti come base a terra necessitano di aggiunta piedini YAEE936.

ARCHIVIAZIONE

Madia Basic

Caratteristiche tecniche

CONTENITORI - STRUTTURA

Struttura costituita da base, cielo, due fianchi sp.18mm. Schienale inserito in fresata sp.18mm. Ripiani sp.25mm dotati di ferramenta per fissaggio a scomparsa, posizionabili su foratura dei fianchi passo 32mm.

Struttura realizzata con pannelli di particelle di legno nobilitato melaminico su due lati classe E1 antigraffio ed antiriflesso. Dotata di piedini regolabili in altezza in nylon nero (4 su mobili L.450mm e 5 su mobili L.900mm), con regolazione 15mm. Disponibile in 2 colori melaminico.

MODULI SISTEMA45 - STRUTTURA

Struttura costituita da base, cielo e due fianchi uniti con lavorazione a 45°. Schienale inserito in fresata, con predisposizione staffa aggancio a muro.

Realizzata con pannelli di particelle di legno sp.18mm in 2 versioni:

- nobilitato melaminico su due lati classe E1 antigraffio ed antiriflesso, con bordi perimetrali in ABS sp.1mm;
- laccato opaco microstrutturato con vernici poliuretaniche.

Dotati di staffa regolabile per fissaggio su muratura (no cartongesso). Realizzati in 3 altezze. Disponibili in 3 colori melaminico e 19 laccato. Portata max per singolo elemento 25Kg.

CONTENITORI - ANTE, TOP E FIANCHI - MELAMINICO

Realizzati con pannelli di particelle di legno sp.18mm nobilitato melaminico su due lati classe E1 antigraffio ed antiriflesso. Ante dotate di cerniere regolabili con fissaggio rapido. Cerniere con apertura 110°. Ante comprese di serratura con cilindro estraibile, fornite di doppia chiave numerata e pieghevole anti-infortunistica.

Sistema di apertura con meccanismo Push&Pull e cerniera ammortizzata. Disponibile in 7 finiture.

CONTENITORI - ANTE, TOP E FIANCHI - LACCATO

Realizzati con pannelli di particelle di legno sp.18mm nobilitato su due lati classe E1 e laccato opaco microstrutturato con vernici poliuretaniche. Ante dotate di cerniere regolabili con fissaggio rapido.

Cerniere con apertura 110°. Ante comprese di serratura con cilindro estraibile, fornite di doppia chiave numerata e pieghevole anti-infortunistica.

Sistema di apertura con meccanismo Push&Pull e cerniera ammortizzata. Disponibili in 19 colori.

CONTENITORI - ANTE, TOP E FIANCHI - IMPIALLACCIATO

Realizzati con pannello di fibra di legno, densità 650 kg/mc, in classe E1, impiallacciati con tranciato di legno multilaminare Alpi secondo norma ISO 18775. Finitura superficiale poro aperto. Verniciatura SEMILUCIDA con vernici acriliche trasparenti atossiche, antiriflesso. Pannelli sp.18mm con bordi perimetrali in tranciato di legno sp.1 mm.

Sistema di apertura con meccanismo Push&Pull. Disponibili in 2 essenze: i1WE, i1RO. Ante dotate di cerniere regolabili con fissaggio rapido. Cerniere con apertura 110°. Ante comprese di serratura con cilindro estraibile, fornite di doppia chiave numerata e pieghevole anti-infortunistica. Sistema di apertura con meccanismo Push&Pull e cerniera ammortizzata.

CONTENITORI - ANTE, TOP E FIANCHI - IMPIALLACCIATO FINITURA MATT

Realizzati con pannello di fibra di legno, densità 650 kg/mc, in classe E1, impiallacciati con tranciato di legno multilaminare Alpi secondo norma ISO 18775. Finitura superficiale poro aperto. Verniciatura opaca SUPERMATT con vernici acriliche trasparenti atossiche, antiriflesso e vellutata al tatto. Pannelli sp.18mm con bordi perimetrali in tranciato di legno sp.1mm. Disponibili in 4 essenze: i2NR, i2NT, i2PA, i2EB. Ante dotate di cerniere regolabili con fissaggio rapido. Cerniere con apertura 110°. Ante comprese di serratura con cilindro estraibile, fornite di doppia chiave numerata e pieghevole anti-infortunistica. Sistema di apertura con meccanismo Push&Pull e cerniera ammortizzata.

ARCHIVIAZIONE

Madia Basic

Caratteristiche tecniche

CONTENITORI - ANTE, TOP E FIANCHI - IMPIALLACCIATO FINITURA SPAZZOLATO

Realizzati con pannello di fibra di legno, densità 650 kg/mc, in classe E1, impiallacciati con tranciato di legno multilaminare Alpi secondo norma ISO 18775. Finitura superficiale SPAZZOLATA. Verniciatura opaca SUPER-MATT con vernici acriliche trasparenti atossiche, antiriflesso e vellutata al tatto. Pannelli sp.18mm con bordi perimetrali in tranciato di legno sp.1mm. Disponibili in 4 essenze: i3NR, i3NT, i3PA, i3EB.

Ante dotate di cerniere regolabili con fissaggio rapido. Cerniere con apertura 110°. Ante comprese di serratura con cilindro estraibile, fornite di doppia chiave numerata e pieghevole anti- infortunistica. Sistema di apertura con meccanismo Push&Pull e cerniera ammortizzata. La spazzolatura del legno è un procedimento che dona al materiale un effetto naturale e materico, mettendo in risalto le venature del legno. Questo trattamento viene fatto con apposite macchine che, tramite l'azione meccanica di spazzole, asportano le parti più morbide del legno presenti in superficie. Le venature vengono così messe in evidenza esaltando tutta la bellezza del legno.

MODULI SISTEMA45 - FRONTALI MELAMINICO, LACCATO, IMPIALLACCIATO

Realizzati con pannelli di particelle di legno sp.18mm in 3 versioni:

- nobilitato melaminico su due lati classe E1 antigraffio ed antiriflesso, con bordi perimetrali in ABS sp.1mm;
- laccato opaco microstrutturato con vernici poliuretaniche;
- impiallacciato con tranciato di legno multilaminare Alpi secondo norma ISO 18775, e verniciata con vernici acriliche trasparenti atossiche, antiriflesso. Disponibili con apertura Battente, Vasistas, Ribalta e Cassettoni estraibile. Sistema di apertura Push&Pull con chiusura ammortizzata. Frontali disponibili in tutte le finiture della collezione melaminico, laccato, impiallacciato..

TOP E FIANCHI FINITURA - RIVESTITI IN PELLE

Realizzato con pannelli di particelle di legno sp.18mm nobilitato su due lati classe E1, e rivestito in pelle nel lato superiore e nei bordi, con cuciture in tinta. Pelle bovina trattamento semi-anilina di spessore finito 1,0 - 1,2 mm. Articolo con mano morbida, tatto ceroso e aspetto semiopaco. Disponibile in 6 colorazioni di pelle.

Abaco

Madia BASIC | BASIC Sideboard | Buffet BASIC

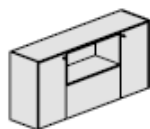

L180 P45 H85

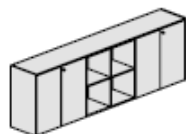

L270 P45 H85

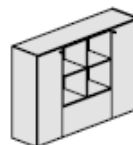

L180 P45 H127

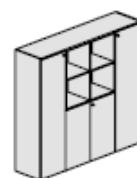





































































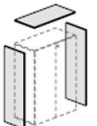

L180 P45 H168

ARCHIVIAZIONE

Madia Basic

Finiture

<p>Struttura contenitori Storage unit structure Structure armoires</p>		<p>Melaminico Melamine Mélangine</p> <p> </p> <p>N3BD N3NJ</p>
<p>Struttura pensili Wall units structure Structure éléments hauts</p>		<p>Melaminico Melamine Mélangine</p> <p>  </p> <p>N3BD N2GF N3NJ</p>
<p>Struttura pensili Wall units structure Structure éléments hauts</p>		<p>Laccato Lacquered Laqué</p> <p>         </p> <p>L2BD L2GC L2ME L2GF L2SI L2CS L2GL L2CN L2MS L2VO</p> <p>       </p> <p>L2SA L2VF L2OT L2DE L2BV L2NU L2TT L2MK L2NE</p>
<p>Ante, top e fianchi Doors, finishing top and sides Portes, top et panneaux latéraux</p>		<p>Melaminico Melamine Mélangine</p> <p>   </p> <p>N3BD N3RV N3NB N3EU</p> <p>  </p> <p>N2GF N3NJ N3FC</p>
<p>Ante, top e fianchi Doors, finishing top and sides Portes, top et panneaux latéraux</p>		<p>Laccato Lacquered Laqué</p> <p>         </p> <p>L2BD L2GC L2ME L2GF L2SI L2CS L2GL L2CN L2MS L2VO</p> <p>       </p> <p>L2SA L2VF L2OT L2DE L2BV L2NU L2TT L2MK L2NE</p>
<p>Ante, top e fianchi Doors, finishing top and sides Portes, top et panneaux latéraux</p>		<p>Impiallacciato Wood Veneer Bois Plaqué</p> <p> </p> <p>i1RO i1WE</p> <p>       </p> <p>i2NR i2NT i2PA i2EB i3NR i3NT i3PA i3EB</p>
<p>Top e fianchi Finishing top and sides Top et panneaux latéraux</p>		<p>Pelle Leather Cuir</p> <p>     </p> <p>P1BG P1MS P1VP P1BN P1CG P1NE</p>